



Asennus- ja hoito-ohjeet

Monterings- och skötselanvisningar

Installation and maintenance instructions

Указания по монтажу и уходу

Virtsalot
Urinaler
Urinals
Уриналы

IDO
51125
51025
51325

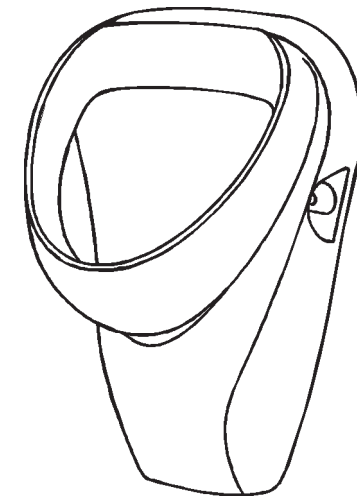

Tuotteiden hoito-ohjeet

IDO valmistaa posliinituotteet luonnon raaka-aineista yli sadan vuoden kokemuksella ympäristövaatimukset ja käyttäjän tarpeet huomioiden. Posliinituotteet poltetaan yli tuhannen asteen lämpötilassa ja näin syntyy lasitepinta, joka on helppo pitää puhtaana ja joka kestää useimpia kemikaaleja. Puhdistusongelmia ei synny, kun puhdistat pinnat usein. Käytä tavallisia kodin puhdistusaineita. Älä jätä ainetta pitkäksi ajaksi posliinin pinnalle, vaan huuhtelee se vedellä. Muutoin aine voi kuivua muodostaa helposti likaantuvan pinnan, jonka puhdistaminen on vaikeaa. Älä käytä hankaavia puhdistusvälineitä kuten teräsvillaa tai vihreää kuitusientä. Älä myöskään käytä voimakashappoisia aineita kuten suola,- tai rikkihappoa tai vahvoja alkaalisia aineita.

Takuu

Tuotteella on takuu, joka on kirjattu tuotteen myyntihetkellä voimassaolevaan IDO Kylpyhuone Oy:n hinnastoon.

Ohje reklamaation hoitoon

Tuote on valmistettu tarkkojen laatuvaatimusten mukaiseksi. Jos tuotteessa kuitenkin ilmenee vikaa, pyydämme ottamaan reklamaation hoitamiseksi ensisijaisesti yhteyttä tuotteen myyneeseen liikkeeseen. Reklamaation hoidon helpottamiseksi kannattaa selvittää esim. laskusta tuotteen mallinumero ja osto- tai asennuspäivä.

Maintenance instructions

IDO has over a century of experience in manufacturing porcelain products from natural raw materials while at the same time applying particular attention to environmental requirements and user needs.

The porcelain products are fired at a temperature of over one thousand degrees resulting in the glazed surface which is easy to keep clean and which can withstand several chemicals.

No cleaning problems will arise if the surfaces are cleaned regularly using ordinary household detergents. Do not leave the cleaning agent for a long time on the porcelain surface but wash it off with water. Otherwise, when the agent dries it can form a surface that easily attracts dirt and may prove difficult to clean.

Do not use abrasive cleaning implements such as steel wool or green fibre sponges. Do not use highly acidic substances such as salt or sulphuric acid or strong alkaline substances.

Guarantee

The product includes a guarantee which is registered to the product at the time of sale in accordance with IDO Kylpyhuone Oy's price-list.

Claims

The product has been produced according to stringent quality standards. If, however, the product reveals a defect, we ask you in the first place to send a notice of defect to the store from which you bought the product. To facilitate the claim process, please supply the product number and the date of purchase or installation.

Produkternas skötselanvisningar

IDO har över hundra års erfarenhet tillverkat sanitetsporslin av råmaterial från naturen. IDO beaktar både användarens och miljös behov. Porslinsprodukterna bränns i en temperatur på över tusen grader och på detta sätt uppstår en glaserad yta. Den är lätt att rengöra och beständig mot de flesta kemikalier. Rengöringsproblem uppstår inte om du rengör ytan regelbundet. Använd vanliga rengöringsmedel. Se till att rengöringsmedlet inte är alltför länge i beröring med porslinets yta utan sköljs den med vatten. Om rengöringsmedlet hinner torka bildar det lätt ett smuttsamlade skikt, som är svårt att avlägsna. Använd inte slipande rengöringsmedel, inte heller kraftiga syror eller alkaliska medel.

Garanti

Produkten har garanti. Den är inskriven i IDO Badrum Oy Ab:s vid försäljningstillfället gällande prislista för produkten.

Direktiv vid reklamation

Produkten är tillverkad enligt stränga kvalitetsnormer. Om produkten trots detta är felaktig, ber vi er i första hand kontakta den affär, som sålt produkten. För att underlätta skötseln av reklamationen, lönar det sig att reda på produktnumret t.ex från fakturan.

Указания по уходу за изделиями из фаянса

IDO уже более ста лет занимается изготовлением фаянсовых изделий из натурального природного сырья с учетом потребностей потребителя, уделяя особое внимание вопросам экологии.

Изделия из фаянса подвергаются обжигу при температуре свыше тысячи градусов. Благодаря этому образуется глазурованная поверхность, которую легко поддерживать в чистоте и которая выдерживает действие многих химических веществ. Если Вы будете регулярно следить за чистотой таких изделий, то никаких проблем в связи с уходом за ними не возникнет. Используйте обычные бытовые моющие средства. Не оставляйте надолго моющее средство на фаянсовой поверхности, а сразу смывайте его водой.

В противном случае, при высыхании моющего вещества образуется легко загрязняющаяся поверхность, очистка которой весьма затруднительна. Не применяйте грубые средства очистки, такие как металлическая стружка и прочие аналогичные губки. Ни в коем случае не используйте вещества, содержащие агрессивные кислоты, такие как соляная или серная, или крепкие щелочи.

Гарантия

Изделия имеют гарантию, которая указана в прейскуранте IDO Bathroom, действующем на момент продажи.

Указания по составлению рекламации

Каждое изделие изготовлено в соответствии с предъявляемыми требованиями к качеству. Если все же изделия выявятся какой-либо дефект, просим прежде всего связаться с магазином по месту приобретения для составления рекламации.



IDO Kylpyhuone Oy
 10600 TAMMISAARI
 puh (019) 26 731
 fax (019) 241 6170

**IDO Kylpyhuone Oy /
 Markkinointi & Myynti**
 Kornetintie 6
 00380 HELSINKI
 puh (09) 6155 600
 fax (09) 6155 6620

IDO Badrum Oy Ab
 10600 EKENÄS
 tfn (019) 26 731
 fax (019) 241 6170

**IDO Badrum Oy Ab /
 Marknadsföring & Försäljning**
 Kornettvägen 6
 00380 HELSINGFORS
 tfn (09) 6155 600
 fax (09) 6155 6620

IDO Bathroom Ltd
 FIN-10600 TAMMISAARI, Finland
 tel +358 19 26 731
 fax +358 19 241 6170

**IDO Bathroom Ltd /
 Marketing and Sales**
 Kornetintie 6
 FIN-00380 HELSINKI, Finland
 tel +358 9 6155 600
 fax +358 9 6155 6620

IDO Bathroom Ltd
 FIN-10600 TAMMISAARI, FINLÄNDIA
 тел. +358 19 26 731
 факс +358 19 241 6170

**IDO Bathroom Ltd /
 Отдел маркетинга и продажи**
 FIN-00380 ХЕЛЬСИНКИ, ФИНЛЯНДИЯ
 тел. +358 9 6155 600
 факс +358 9 6155 6620

<http://www.idobath.com>

IDO Badrum AB, Storgatan 46, S-10451 STOCKHOLM
 tfn 08-442 57 00, fax 08-667 80 31

IDO NEUVOO
9800 45600

IDO

51125 345 x 550 mm

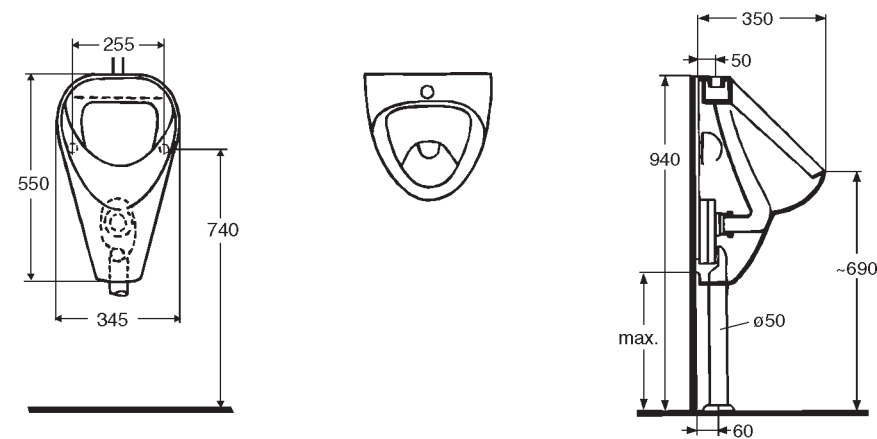

Vesiliitäntä päältä, viemäri voidaan liittää joko seinään tai lattiaan.
 Vattenanslutning uppifrån, avloppsanslutning till vägg eller golv.
 Water connection from above; the outlet can be connected to the wall or the floor.
 Подвод воды сверху, подключение к канализации в полу или в стене.

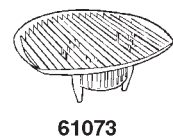
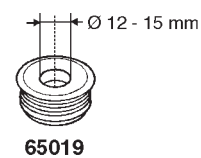

Vesiputken \varnothing 18-20 mm nro 65019 liitinkappale, viemäriputki 61074, muovinen vesilukko \varnothing 50 mm (sis. kulmaliittimen) nro 61070, kiinnitysruuvisarja \varnothing 8 mm nro 61072 ja ritilä hajustepakkauksineen (pat. 438/92) nro 61073 toimitetaan urinaalin mukana.

Kopplingsstycke för vattenrör \varnothing 18- 20 mm nr 65019, avloppsrör 61074, vattenlås av plast \varnothing 50 mm (inkl. krökanslutning) nr 61070, fastsättningsserie \varnothing 8 mm nr 61072 och galler med parfymeringskapsel (pat. 438/92) nr 61073 levereras med urinalen.

The connecting sleeve no. 65019 for water pipes \varnothing 18- 20 mm, the drain connection 61074, the plastic water trap \varnothing 50 mm (including angle connector) no. 61070, the fixing screw series \varnothing 8 mm no. 61072 and the grating with its drain trap (pat. 438/92) no. 61073 are supplied with the urinal.

Патрубок № 65019 для подключения водопроводной трубки диам. 18–20 мм, канализационная труба № 61074, пластмассовый сифон диам. 50 мм (с угловым подключением) № 61070, комплект крепежа № 61072 диам. 8 мм, решетка с ароматическим пакетом (пат. 438/92) № 61073 входят в поставку писсуара.

IDO

51025 345 x 550 mm

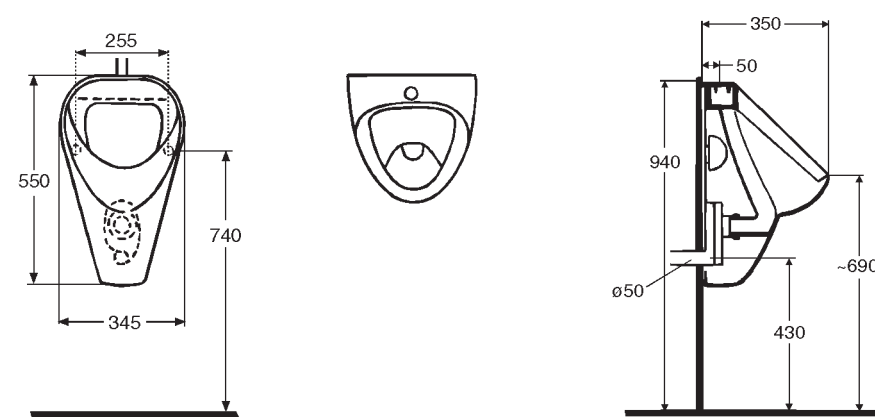

Vesiliitäntä päältä, viemäri liitetään seinään.
 Vattenanslutning uppifrån, avloppet ansluts i vägg.
 Water connection from above, outlet connected to the wall.
 Подвод воды сверху, подключение к канализации в стене.

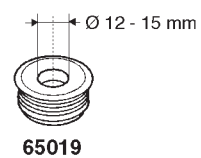

Vesiputken \varnothing 18-20 mm nro 65019 liitinkappale, muovinen vesilukko \varnothing 50 mm (sis. kulmaliittimen) nro 61071, kiinnitysruuvisarja \varnothing 8 mm nro 61072 ja ritilä hajustepakkauksineen (pat. 438/92) nro 61073 toimitetaan urinaalin mukana.

Kopplingsstycke för vattenrör \varnothing 18- 20 mm nr 65019, vattenlås av plast \varnothing 50 mm (inkl. krökanslutning) nr 61071, fastsättningsserie \varnothing 8 mm nr 61072 och galler med parfymeringskapsel (pat. 438/92) nr 61073 levereras med urinalen.

The connecting sleeve no. 65019 for water pipes \varnothing 18- 20 mm, the plastic water trap \varnothing 50 mm (including angle connector) no. 61071, the fixing screw series \varnothing 8 mm no. 61072 and the grating with its drain trap (pat. 438/92) no. 61073 are supplied with the urinal.

Патрубок № 65019 для подключения водопроводной трубки диам. 18–20 мм, пластмассовый сифон диам. 50 мм (с угловым подключением) № 61071, комплект крепежа № 61072 диам. 8 мм, решетка с ароматическим пакетом (пат. 438/92) № 61073 входят в поставку писсуара.

IDO

51325 345 x 550 mm

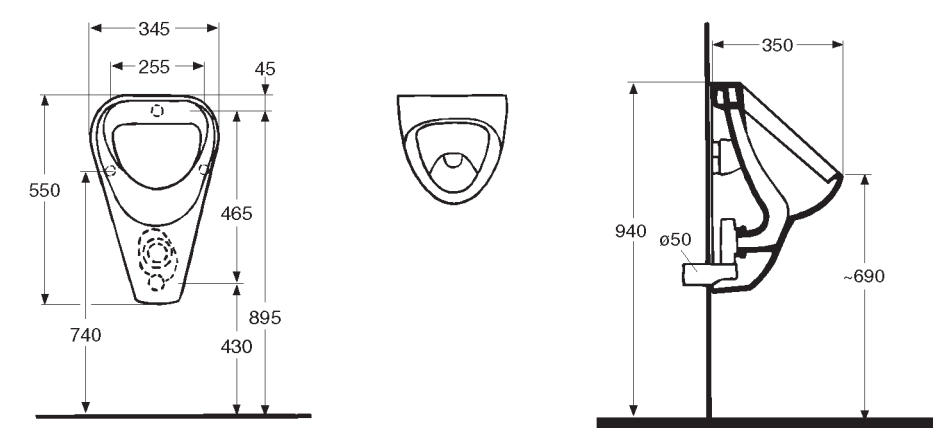

Vesiliitäntä ja viemäri liitetään seinään.
 Vattenanslutning och avlopp ansluts i vägg.
 Water connection and outlet connected to the wall.
 Подключение к водопроводу и канализации - в стене.

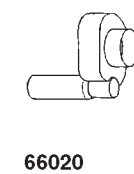

Vesiputken \varnothing 18-20 mm nro 66018 liitinkappale, muovinen vesilukko \varnothing 50 mm (sis. kulmaliittimen) nro 66020 ja kiinnitysruuvisarja \varnothing 10 mm nro 66019 toimitetaan urinaalin mukana.

Kopplingsstycke för vattenrör \varnothing 18- 20 mm nr 66018, vattenlås av plast \varnothing 50 mm (inkl. krökanslutning) nr 66020 och fastsättningsserie \varnothing 10 mm nr 66019 levereras med urinalen.

The connecting sleeve no. 66018 for water pipes \varnothing 18- 20 mm, the plastic water trap \varnothing 50 mm (including angle connector) no. 66020 and the fixing screw series \varnothing 10 mm no. 66019 are supplied with the urinal.

Патрубок № 66018 для подключения водопроводной трубки диам. 18–20 мм, пластмассовый сифон диам. 50 мм (с угловым подключением) № 66020, комплект крепежа № 66019 диам. 10 мм, входят в поставку писсуара.